

CA210-T

In-Car DAB Adapter

Quick Guide

Contents

CONTENTS OF PACKAGE.....	1-EN
INSTALLATION.....	1-EN
REMOTE CONTROL.....	1-EN
STARTING UP THE SYSTEM.....	2-EN
SYSTEM OPERATION.....	2-EN

Inhalt

PACKUNGSINHALT.....	1-DE
EINBAU.....	1-DE
FERNBEDIENUNG.....	1-DE
INBETRIEBNAHME DES SYSTEMS.....	2-DE
BEDIENUNG DES SYSTEMS.....	2-DE

Contenus

CONTENU DE L'EMBALLAGE.....	1-FR
INSTALLATION.....	1-FR
TELECOMMANDE.....	1-FR
DEMARRAGE DU SYSTEME.....	2-FR
FONCTIONNEMENT DU SYSTEME.....	2-FR

CONTENTS OF PACKAGE

- | | |
|------------------------|--|
| 1. CA210-T unit | 5. Power Cable with Cigarette Lighter Plug |
| 2. FM RDS Modulator | 6. User Guide |
| 3. Remote Control | 7. Quick Guide |
| 4. Band III Aerial | |

INSTALLATION

This is the easiest configuration to install in any car.

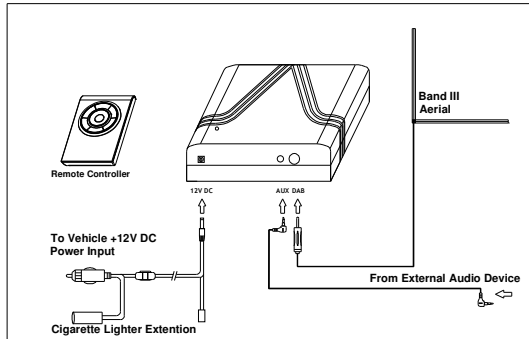

Fig.1: Rear Panel of DAB Receiver **CA210-T**

After the power cable is plugged into the 12V DC jack on the **CA210-T**, you need to turn the power plug 90 degree clockwise or counterclockwise as illustrated in Fig.2. This is to ensure that the power cable will be firmly connected to the **CA210-T** all the time.

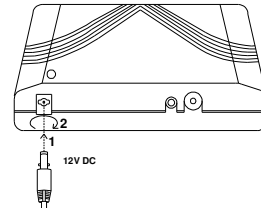
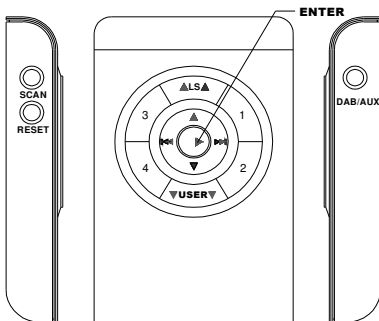

Fig. 2: Power connection with Lock Mechanism

REMOTE CONTROL



- **DAB/AUX** : key to switch to DAB mode or AUX mode
- **SCAN** : key to scan DAB services
- **RESET** : key to perform the system reset, change the FM Frequency or change the FM RF Power Level
- **ENTER** : key to conform a setting, begin an operation or revert to the original display
- **◀◀** , **▶▶** : keys for Quick Tune
- **▲** , **▼** : keys for Step Tune
- **▲LS▲** : key to recall the Latest Services
- **▼USER▼** : key to load settings of a particular user
- **1, 2, 3, 4** : keys to recall or set Memory Preset

STARTING UP THE SYSTEM

1. Turn on your in-car audio system.
2. Switch the car radio to FM 87.6MHz, which is the same as **CA210-T** default FM frequency setting.
3. Turn on the **CA210-T** car adapter and the screen will show 《DABradio》.
4. For the first time, it is necessary to perform a Scan function before using the **CA210-T** DAB adapter.

- Note:**
1. **CA210-T** needs to operate with an RDS car radio in order to properly display the relevant system message of **CA210-T** via the in-car radio display.
 2. **CA210-T** will be turned off to stay in sleep mode automatically if there is no any key of the remote controller being pressed within 4 hours. Pressing any key of the remote controller will revert the system to the last operation before shut down.

SYSTEM OPERATION

To Scan the DAB Services

There are two Scan types available in the **CA210-T**: Quick and Full.

When a Quick scan is performed, the **CA210-T** will scan only the part of band III (from channel 10A to channel 13F). In a Full scan, the **CA210-T** will scan the entire band III from channel 5A to channel 13F.

1. Press **SCAN** and then press ▲ or ▼ to select a desired Scan type.
2. Press **ENTER** to begin scanning for DAB services in the selected channel range.

- Note:**
1. During Scan DAB Services, the screen will show 《FFF N》. FFF represents which channel is currently being scanned and N indicates how many services have been detected so far.
 2. When the Scan DAB Services process is finished, the **CA210-T** will revert to playing the last DAB program. If the DAB Service List is empty before scanning, the **CA210-T** will tune in the first service of the new DAB Service List resulted from this DAB Scan. If the DAB Service List is empty before scanning, and there are no services detected by DAB Scan, the screen will show 《Empty》.
 3. When the Scan operation is in process, you can press **SCAN** at any time to stop Scan function and revert to listening to the currently selected station. All keys except **SCAN** are disabled when Scan DAB Services is in progress

To Listen to the DAB Services

1. **Quick Tune:** Press I◀◀ or ▶▶I to quickly move from one page to another in alphabetical order.
2. **Step Tune:** Press ▲ or ▼ to select the desired DAB service.
3. Press **ENTER** to start tuning the service selected. If you do not press **ENTER** within 3 seconds, the system will revert to the original screen automatically. The screen will show 《Tuning》.

- Note:**
1. When the DAB service you selected is not available, the screen will show 《Unavail》.
 2. When the signal strength of the DAB service you selected is too weak, the screen will show《PoorSig.》.

To Show the Signal Strength

1. Press **ENTER** when you are listening to a DAB service, caused the screen to show《Sig xx%》. This indicates the signal strength in percentage terms of the current service.
2. Press **ENTER** again to revert to the normal DAB service screen.

To Set User Presets

The **CA210-T** provides individual memory settings for up to three Users. Each user can set his/her own Memory Presets of DAB services and has his/her own Latest Service list based on the listening history of each User.

1. Press ▼**USER**▼ to select a particular User.
2. The screen will show 《User 1》, 《User 2》 and 《User 3》 in sequence each time you press ▼**USER** ▼. Stop when the desired User number is displayed. The system will revert to the original station name screen display after 3 seconds.

Note: The default setting is User 1.

To Save a Memory Preset

You can save your favorite services in the Memory Preset List. There are 4 groups of memory presets, and each group has 3 sets of memory location. Therefore, a total of 12 DAB services can be saved in the Memory Preset List for each User.

1. Select and listen to the desired DAB service that is to be saved in Memory Preset.
2. Press the number key **X** (from 1 to 4) that is corresponding to the Preset group you want to save. The screen will display a Memory Preset code 《**XY** Empty》 or 《Service Name》.
3. Keep pressing the number key **X** until the desired code **XY** or DAB service to be replaced appears. Press **ENTER** to save the current DAB service into Memory Preset **XY**. The screen will show 《**XY** saved》.

To Recall a Memory Preset

This function allows you to recall a preset favorite service from the Memory Preset List.

1. Press the number key **X** that the desired DAB service is stored under.
2. Keep pressing the number key **X** until the desired DAB service is displayed. The system will start tuning after 3 second.

To Recall the Latest Service

The **CA210-T** automatically remembers the 5 services that were most recently listened to for more than 30 seconds. This allows you to select one of your favorite DAB services quickly; even it is not preset in the Memory Preset List.

1. Press **▲LS▲** to recall the service that was most recently listened to.
2. Keep pressing **▲LS▲** to step through the services on the Latest Services List.

Note: When you press **▲LS▲**, the screen will show 《Ls Empty》 if the Latest Services List has not memorized a service name yet.

To Reset FM Transmitting Frequency Setting

This function allows you to reset the FM transmitting frequency to the default setting FM 87.6MHz.

1. Press **RESET**, and the screen will show 《87.6MHz》.
2. Press **ENTER** and the screen will show 《Retuning》 for 2 seconds and then show 《Done》 to indicate that the transmitted FM frequency has been reset. All keys are disabled during FM frequency reset.
3. Now Switch the car radio to FM 87.6MHz and it will show DAB information on its new frequency.

To Set the FM Transmitting Frequency

This function allows you to set the FM transmitting frequency to any frequency (from 87.6 to 107.9MHz). You need to tune the car radio to search the FM band to find an unused FM frequency (eg. 106.7MHz) and make a note of the number. Then follow the below steps to change the setting of **CA210-T** to use the frequency.

1. Press **RESET** and then **▲** or **▼** to switch the display to 《FM freq?》.
2. Press **ENTER** to stay at the current frequency.
3. Then you can press **◀◀** or **▶▶** to quickly move between ten different sets of FM frequency and press **▲** or **▼** to step up or down FM frequency by 100KHz until the FM frequency matches the number originally noted (eg. 106.7MHz).
4. Finally, press **ENTER** to set a desired FM frequency. The screen will show 《Retuning》 for 2 seconds and then show 《Done》 and then the **CA210-T** is returned to the new frequency. All keys are disabled when the FM transmitting frequency setting is in progress.
5. Now Switch the car radio to the chosen frequency and it will show DAB information on its new frequency.

To Recall FM Transmitting Frequency Saved in Memory

This function allows you to set the FM transmitting frequency to a frequency saved in memory.

1. Press **RESET** and then the number key **X** (from 1 to 4) to recall FM frequency saved in memory. The screen will show the frequency saved in memory location X (eg. 95.5 MHz) for 2 seconds. You can press other number key **X'** at this time if it is not the frequency you want.

2. After displaying the frequency for 2 seconds, the screen will show 《Retuning》 for 2 seconds and then show 《Done》 and then the **CA210-T** is retuned to the new frequency. All keys are disabled when the FM frequency setting is in progress.
3. Now Switch the car radio to the new frequency and it will show DAB information on its new frequency.
Note: The default FM frequencies saved in memory locations **1** to **4** are 87.6MHz, 95.5MHz, 102.5MHz and 107.9MHz, respectively.

To Save a Desired FM Transmitting Frequency to Memory

This function allows you to change the frequency saved in memory.

1. Press **RESET** and then ▲ or ▼ to switch the display to 《FM freq?》.
2. Press **ENTER** to stay the current frequency.
3. Then you can press I◀◀ or ▶▶I to quickly move between ten different sets of FM frequency and press ▲ or ▼ to step up or down FM frequency by 100KHz until the FM frequency matches the desired number (eg. 95.5MHz).
4. Finally, press the number key **X** (from 1 to 4) and **ENTER** to save the desired frequency to memory. The screen will show 《FMXsaved》 (X from 1 to 4).

To Set the FM Transmitting Power Level

This function allows you to change the FM transmitting power level.

1. Press **RESET** and then ▲ or ▼ to switch the display to 《FMlevel?》.
2. Press **ENTER** to stay at the current FM transmitting power level.
3. Then you can press I◀◀ or ▶▶I to select a desired power level and the screen will show 《Level H?》, 《Level M?》, and 《Level L?》 in sequence.
4. Finally, press **ENTER** to set the new level. The screen will show 《Done》 for 2 seconds.

Note: The default setting of power level is “L” (low).

To Reset System

This function allows you to perform a DAB system reset operation. It will erase all previous settings except FM frequency for all Users saved in the system

1. Press **RESET** and then ▲ or ▼ to switch the display to 《DAB》.
2. Press **ENTER** and the screen will show 《Reset...》 to indicate that system reset is in progress. All keys are disabled during system reset.
3. The system will perform **Scan DAB Services** (based on the last Scan type you selected) automatically after system reset is complete.

To Restore to Factory Settings

This function allows you to perform a factory reset operation. It will erase all previous settings for all users of the system.

1. Press **RESET** and then ▲ or ▼ to switch the display to 《Factory》.
2. Press **ENTER** and the screen will show 《Reset...》 to indicate that factory reset is in progress. All keys are disabled during factory reset.
3. Tune the car radio to FM 87.6MHz after factory reset is complete, the screen will show 《DABradio》.

To Match the Security ID of Remote Control

This function allows you to match the ID of new remote control.

1. Press **ENTER** and the screen will show 《ID Check》.
2. Keep pressing **ENTER** for about 10 seconds until the screen show 《ID OK》.

Note: The remote controller comes with the **CA210-T** has been matched by factory before shipment.

To Listen to Audio Programs from an External Audio Device

1. Connect the audio output of the external audio device to the AUX port.
2. Press **DAB/AUX** to switch to the AUX mode. After switching to AUX mode, the screen will show《AUX Mode》.

Note: If you want to switch back to DAB mode, press **DAB/AUX** again.

CA210-T

In-Car DAB Adapter

Schnelleinstieg

PACKUNGSIHALT

1. **CA210-T**
2. FM RDS-Modulator
3. Fernbedienung
4. Band-III-Antenne
5. Stromkabel mit Stecker für Zigarettenanzünder
6. Bedienungsanleitung
7. Schnelleinstieg

EINBAU

Die folgende Abbildung zeigt den Einbau, der problemlos in jedem Fahrzeug vorgenommen werden kann.



Abb.1: Rückansicht des DAB-Receiver **CA210-T**

Wenn Sie das Kabel für die Stromversorgung in die 12-V-Anschlussbuchse des **CA210-T** gesteckt haben, drehen Sie den Stecker um 90° entweder im Uhrzeigersinn oder entgegen dem Uhrzeigersinn, wie in Abb. 2 dargestellt. So sichern Sie die Verbindung zwischen Receiver und Stromversorgung zum **CA210-T**.

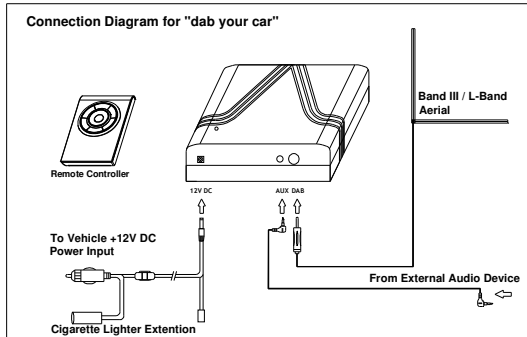

Abb. 2: Kabel zur Stromversorgung mit Verriegelung

FERNBEDIENUNG

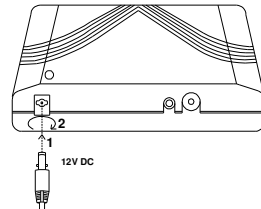
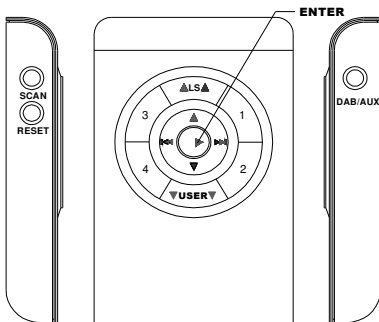

- **DAB/AUX** : Taste zum Umschalten zwischen DAB- und AUX-Wiedergabe
- **SCAN** : Taste für DAB-Sendersuche
- **RESET** : Taste zum Zurücksetzen des Systems, Ändern der UKW-Frequenz oder der Sendeleistung des UKW-Transmitters
- **ENTER** : Taste zur Bestätigung von Eingaben, Starten von Funktionen oder Rückkehr zur Standardanzeige
- **◀◀** , **▶▶** : Tasten zur Schnellsuche von Sendern
- **▲** , **▼** : Tasten zur schrittweisen Sendersuche
- **▲LS▲** : Taste zum Abrufen der zuletzt gehörten Sender
- **▼USERV▼** : Taste zum Abrufen individueller benutzerspezifischer Einstellungen

- **1, 2, 3, 4** : Nummerntasten zum Abrufen gespeicherter Sender oder Speichern von Sendern

INBETRIEBNAHME DES SYSTEMS

1. Schalten Sie Ihr Autoradio ein.
2. Stellen Sie am Autoradio die UKW-Frequenz 87,6 MHz ein. Das ist gleichzeitig auch die am **CA210-T** voreingestellte UKW-Frequenz.
3. Schalten Sie den **CA210-T** ein. Auf dem Display des Autoradios wird «DABradio» angezeigt.
4. Bei der erstmaligen Inbetriebnahme führt der Receiver **CA210-T** zunächst einen vollständigen Sendersuchlauf durch.

- Hinweis:**
1. Der **CA210-T** muss an ein Autoradio mit RDS-Funktion angeschlossen sein, da mit dieser Funktion die Meldungen des **CA210-T** über das Radio-Display ausgegeben werden.
 2. Der **CA210-T** schaltet automatisch in den Schlafmodus, wenn die Tasten der Fernbedienung 4 Stunden lang nicht gedrückt wurden. Durch Drücken einer beliebigen Taste der Fernbedienung kehrt das System automatisch in den Betriebszustand zurück, in dem es sich vor dem Schlafmodus befand.

BEDIENUNG DES SYSTEMS

DAB-Sendersuche

Der **CA210-T** beherrscht zwei Sendersuchverfahren: Schnellsuche und schrittweise Suche.

Bei der Schnellsuche scannt der **CA210-T** nur einen Teil von Band III (Kanäl 10A bis 13F). Bei der schrittweisen Suche scannt der **CA210-T** das gesamte Band III von Kanal 5A bis Kanal 13F.

1. Drücken Sie die Taste **SCAN** und anschliessend die Taste **▲** oder **▼**, um das gewünschte Sendersuchverfahren auszuwählen.
2. Drücken Sie die Taste **ENTER**, um nach DAB-Sendern im gewünschten Kanalbereich suchen zu lassen.

- Hinweis:**
1. Während der DAB-Sendersuche erscheint im Display «FFF N». FFF steht für den Kanal, der gerade gescannt wird, und N steht für die Anzahl der bereits gefundenen Sender.
 2. Sobald die DAB-Sendersuche abgeschlossen ist, schaltet der **CA210-T** auf die Wiedergabe des zuletzt gefundenen DAB-Programms. Ist die DAB-Senderliste zu Beginn der Sendersuche leer, stellt der **CA210-T** nach der DAB-Sendersuche den ersten Sender auf der neuen DAB-Senderliste ein, die bei dieser DAB-Sendersuche entstanden ist. Ist die DAB-Senderliste vor der Sendersuche leer und werden keine DAB-Sender gefunden, erscheint im Display «Empty».
 3. Während der Sendersuche können Sie jederzeit die Taste **SCAN** drücken. Die Suche wird abgebrochen, und Sie hören den zuletzt ausgewählten Sender. Während der Sendersuche sind alle Tasten ausser der Taste **SCAN** deaktiviert.

Einstellen von DAB-Sendern

1. **Schnellsuche:** Drücken Sie die Taste **I◀◀** oder **▶▶I**, um die Sender in alphabetischer Reihenfolge schnell zu wechseln.
2. **Vollständige Suche:** Drücken Sie die Taste **▲** oder **▼**, um den gewünschten DAB-Sender einzustellen.
3. Drücken Sie die Taste **ENTER**, um den eingestellten Sender zu hören. Wenn Sie die Taste **ENTER** nicht innerhalb von 3 Sekunden drücken, kehrt das System automatisch zur Standardanzeige zurück. Im Display erscheint «Tuning».

- Hinweis:**
1. Ist der gewünschte DAB-Sender nicht verfügbar, erscheint im Display «Unavail».
 2. Ist das Sendesignal des von Ihnen gewählten DAB-Senders zu schwach, erscheint im Display «PoorSig.».

Anzeigen der Signalstärke

1. Drücken Sie die Taste **ENTER**, während Sie einen DAB-Sender hören, dann erscheint im Display «Sig xx%». Die Angabe gibt die Signalstärke des aktuellen Senders in Prozent an.
2. Drücken Sie erneut **ENTER**, um zur Anzeige des DAB-Senders zurückzukehren.

Benutzereinstellungen

Der **CA210-T** bietet individuelle Voreinstellungen für bis zu drei Benutzer. Benutzer können ihre Voreinstellungen für DAB-Sender und Senderlisten nach persönlichen Vorlieben bzw. bisher gehörten Sendern speichern.

1. Drücken Sie die Taste **▼USER▼**, um einen Benutzer auszuwählen.
2. Im Display erscheint bei jedem Druck auf die Taste **▼USER▼** nacheinander «User 1», «User 2» und «User 3». Sobald der gewünschte Benutzer im Display angezeigt ist, die Taste nicht mehr betätigen. Das System kehrt nach 3 Sekunden zur Anzeige des zuvor gehörten Senders zurück.

Hinweis: Voreingestellt ist Benutzer 1.

Speichern von Voreinstellungen

Sie können Ihre Lieblingssender in der Speicherplatzliste speichern. Es stehen 4 Speicher zur Verfügung, wobei jeder über 3 Speicherplätze verfügt. Insgesamt können für jeden Benutzer 12 DAB-Sender in der Speicherplatzliste gespeichert werden.

1. Wählen Sie den DAB-Sender, der gespeichert werden soll.
2. Drücken Sie die Nummerntaste **X** (zwischen 1 und 4) für den Speicher, unter dem Sie den Sender speichern möchten. Im Display erscheint eine Speicherplatz-Nummer «**XY** Empty» oder «Service Name».
3. Halten Sie die Nummerntaste **X** solange gedrückt, bis die gewünschte Nummer **XY** oder der zu ersetzende DAB-Sender erscheint. Drücken Sie die Taste **ENTER**, um den aktuellen DAB-Sender unter dem Speicherplatz **XY** zu speichern. Das Display zeigt «**XY** saved».

Abrufen von Voreinstellungen

Mit dieser Funktion können Sie Ihre gespeicherten Lieblingssender aus der Speicherplatzliste abrufen

1. Drücken Sie die Nummerntaste **X**, unter der der gewünschte DAB-Sender gespeichert ist.
2. Halten Sie die Nummerntaste **X** so lange gedrückt, bis der gewünschte DAB-Sender angezeigt wird. Das System stellt den Sender nach 3 Sekunden ein.

Abrufen des zuletzt eingestellten Senders

Der **CA210-T** merkt sich automatisch die 5 zuletzt gehörten Sender, wenn diese länger als 30 Sekunden eingestellt waren. Damit finden Sie schnell Ihren Lieblingssender, auch wenn dieser nicht in der Speicherplatzliste gespeichert ist.

1. Drücken Sie die Taste **▲LS▲**, um zum zuletzt gehörten Sender zurückzukehren.
2. Halten Sie die Taste **▲LS▲** gedrückt, um in der Liste der gehörten Sender weiter zurückzugehen.

Hinweis: Wenn Sie die Taste **▲LS▲** drücken, erscheint in der Anzeige «**Ls** Empty», wenn in der Liste der zuletzt eingestellten Sender bis jetzt noch keine Senderbezeichnung gespeichert wurde.

Reset der UKW-Transmitterfrequenz

Mit dieser Funktion stellen Sie die UKW-Transmitterfrequenz zurück auf die Voreinstellung von 87,6 MHz.

1. Drücken Sie die Taste **RESET**, im Display erscheint «87,6 MHz».
2. Drücken Sie die Taste **ENTER**, und im Display erscheint 2 Sekunden lang «Retuning» und

anschliessend «Done» . Die UKW-Transmitterfrequenz wurde zurückgesetzt. Während dieses Vorgangs sind sämtliche Tasten deaktiviert.

3. Stellen Sie jetzt am Autoradio die UKW-Frequenz 87,6 MHz ein. Die Informationen zu DAB werden nun auf der neuen Frequenz übertragen.

Einstellen einer UKW-Transmitterfrequenz

Mit dieser Funktion können Sie eine beliebige Frequenz zwischen 87,6 und 107,9 MHz als UKW-Transmitterfrequenz einstellen. Wählen Sie am Autoradio eine ungenutzte UKW-Frequenz (z.B. 106,7 MHz) und notieren Sie diesen Wert. Zur Änderung der Frequenzeinstellung des **CA210-T** gehen Sie wie folgt vor:

1. Drücken Sie die Taste **RESET** und anschliessend ▲ oder ▼, bis im Display «FM freq?» erscheint.
2. Drücken Sie **ENTER**, um die aktuelle Frequenz beizubehalten.
3. Mit der Taste I◀◀ oder ▶▶I können Sie schnell zwischen den verschiedenen voreingestellten UKW-Frequenzen wählen und mit der Taste ▲ oder ▼ in Schritten von jeweils 100 KHz die von Ihnen gewünschte UKW-Frequenz (z.B. 106,7 MHz) einstellen.
4. Abschliessend drücken Sie **ENTER**, um die gewünschte UKW-Frequenz fest einzustellen. Im Display erscheint 2 Sekunden lang «Retuning» und anschliessend «Done» . Der **CA210-T** ist jetzt auf die neue Frequenz eingestellt. Während der Einstellung der UKW-Transmitterfrequenz sind alle Tasten deaktiviert.
5. Wenn Sie das Autoradio nun auf die gewählte Frequenz einstellen, werden die Informationen zu DAB auf dieser neuen Frequenz übertragen.

Abrufen der UKW-Transmitterfrequenz aus dem Speicher

Mit dieser Funktion legen Sie die UKW-Sendefrequenz auf eine gespeicherte Frequenz.

1. Drücken Sie die Taste **RESET** und anschliessend eine Nummerntaste X (1 bis 4), um eine gespeicherte UKW-Frequenz aufzurufen. In der Anzeige erscheint für 2 Sekunden die unter dem entsprechenden Speicherplatz X gespeicherte Frequenz X (z.B. 95,5 MHz). Wenn Sie eine andere Frequenz wählen möchten, drücken Sie jetzt eine der Nummerntasten X.
2. Nachdem die Frequenz für 2 Sekunden angezeigt wurde, erscheint im Display 2 Sekunden lang «Retuning» und anschliessend «Done» . Der **CA210-T** ist jetzt auf die neue Frequenz eingestellt. Während der Einstellung der UKW-Frequenz sind alle Tasten deaktiviert.
3. Wenn Sie das Autoradio nun auf die gewählte Frequenz einstellen, werden die Informationen zu DAB auf dieser neuen Frequenz übertragen.

Hinweis: Die auf den Speicherplätzen **1** bis **4** voreingestellten UKW-Frequenzen sind: 87,6 MHz, 95,5 MHz, 102,5 MHz bzw. 107,9 MHz.

Speichern einer gewünschten UKW-Transmitterfrequenz

Mit dieser Funktion ändern Sie die gespeicherte Frequenz.

1. Drücken Sie die Taste **RESET** und anschliessend ▲ oder ▼, bis im Display «FM freq?» erscheint.
2. Drücken Sie **ENTER**, um die aktuelle Frequenz beizubehalten.
3. Mit der Taste I◀◀ oder ▶▶I können Sie schnell zwischen den verschiedenen voreingestellten UKW-Frequenzen wählen und mit der Taste ▲ oder ▼ in Schritten von 100 KHz die von Ihnen gewünschte UKW-Frequenz (z.B. 95,5 MHz) einstellen.
4. Abschliessend drücken Sie eine Nummerntaste **X** (1 bis 4) und **ENTER**, um die gewünschte Frequenz zu speichern. In der Anzeige erscheint «FMXsaved» (X von 1 bis 4).

Einstellen der Übertragungsleistung des UKW-Transmitters

Mit dieser Funktion stellen Sie die gewünschte Übertragungsleistung des UKW-Transmittersignals ein.

1. Drücken Sie die Taste **RESET** und anschliessend **▲** oder **▼**, bis «FMlevel?» im Display erscheint.
2. Drücken Sie **ENTER**, um die aktuelle Übertragungsleistung beizubehalten.
3. Drücken Sie **I◀◀** oder **▶▶I**, um die gewünschte Übertragungsleistung einzustellen. Im Display erscheint nacheinander «Level H?», «Level M?» oder «Level L?».
4. Abschliessend drücken Sie **ENTER**, um die Auswahl zu bestätigen. Im Display erscheint für 2 Sekunden «Done».

Hinweis: Voreingestellt ist „L“ (für „low“).

Reset des Systems

Mit dieser Funktion führen Sie einen Reset des DAB-Systems durch. Dabei werden sämtliche Einstellungen gelöscht mit Ausnahme der für die Benutzer gespeicherten UKW-Frequenzen.

1. Drücken Sie die Taste **RESET** und anschliessend **▲** oder **▼**, bis in der Anzeige «DAB» erscheint.
2. Drücken Sie **ENTER** und in der Anzeige erscheint «Reset...», womit angezeigt wird, dass das System einen Reset durchführt. Während des Resets sind alle Tasten deaktiviert.
3. Das System führt nach dem Reset automatisch einen **DAB-Sendersuchlauf** durch (entsprechend dem zuletzt eingestellten Sendersuchverfahren).

Zurücksetzen auf die Werkseinstellungen

Mit dieser Funktion führen Sie ein Reset auf die Werkseinstellungen durch. Dabei werden sämtliche Einstellungen aller Benutzer gelöscht.

1. Drücken Sie die Taste **RESET** und anschliessend **▲** oder **▼**, bis in der Anzeige «Factory» erscheint.
2. Drücken Sie **ENTER**, und in der Anzeige erscheint «Reset...», womit angezeigt wird, dass das System einen Reset auf die Werkseinstellungen durchführt. Während des Resets sind alle Tasten deaktiviert.
3. Nach dem Reset stellen Sie am Autoradio die UKW-Frequenz 87,6 MHz ein. In der Anzeige erscheint «DABradio».

Abgleichen der Sicherheits-ID der Fernbedienung

Mit dieser Funktion führen Sie mit einer neuen Fernbedienung einen Abgleich der ID durch.

1. Drücken Sie die Taste **ENTER**. In der Anzeige erscheint «ID Check».
2. Halten Sie die Taste **ENTER** für etwa 10 Sekunden gedrückt, bis in der Anzeige «ID OK» erscheint.

Hinweis: Die mit dem **CA210-T** mitgelieferte Fernbedienung wurde bereits im Werk abgeglichen.

Programme von externer Audioquelle einspeisen

1. Verbinden Sie die externe Audioquelle mit dem AUX-Anschluss.
2. Drücken Sie die Taste **DAB/AUX**, um auf AUX-Wiedergabe umzuschalten. Nach dem Umschalten auf AUX-Wiedergabe erscheint im Display «AUX Mode».

Hinweis: Durch erneutes Drücken der Taste **DAB/AUX** schalten Sie den DAB-Modus wieder ein.

CA210-T

In-Car DAB Adapter

Manuel concis

CONTENU DE L'EMBALLAGE

1. Unité **CA210-T**
2. Modulateur FM RDS
3. Télécommande
4. Antenne hertzienne
5. Cordon d'alimentation avec prise d'allume-cigare
6. Manuel d'utilisateur
7. Manuel concis

INSTALLATION

Voici la configuration la plus facile à installer dans toute voiture usuelle.

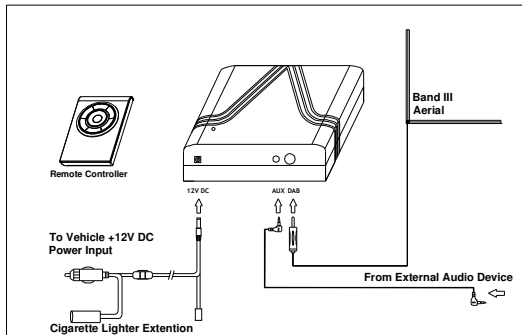

Fig. 1: panneau arrière du récepteur DAB **CA210-T**.

Une fois le cordon d'alimentation branché sur la prise 12V DC sur le **CA210-T**, il vous faut faire tourner la borne d'alimentation de 90 degrés dans le sens des aiguilles d'une montre ou dans le sens contraire des aiguilles d'une montre, comme illustré à la fig. 2. Ceci garantit que le cordon d'alimentation est en permanence bien solidement branché au **CA210-T**.

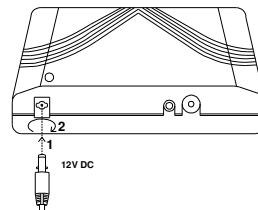
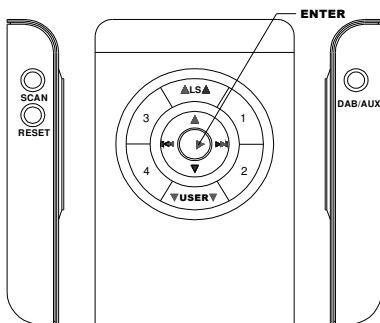

Fig. 2: branchement de l'alimentation avec mécanisme de verrouillage.

TELECOMMANDE



- **DAB/AUX**: touche permettant de basculer entre le mode DAB et le mode AUX
- **SCAN**: touche permettant de faire défiler les services DAB
- **RESET**: touche permettant de remettre le système à zéro, de modifier la fréquence FM ou de modifier le niveau d'alimentation FM RF
- **ENTER**: touche permettant de confirmer un réglage, de lancer une opération ou de revenir à l'écran de départ
- **◀◀, ▶▶**: touches pour Quick Tune (réglage rapide)
- **▲, ▼**: touches pour Step Tune (réglage par étape)
- **▲LSA**: touches permettant de rappeler les Latest Services (derniers services utilisés)
- **▼USER▼**: touches permettant de charger les réglages d'un utilisateur particulier
- **1, 2, 3, 4**: touches permettant de rappeler ou de régler le Memory Preset (préréglages sauvegardés)

DEMARRAGE DU SYSTEME

1. Allumer le système audio de la voiture.
2. Régler l'autoradio sur une fréquence FM de 87,6 MHz, qui est identique au réglage de fréquence FM par défaut du **CA210-T**.
3. Allumer l'adaptateur de voiture **CA210-T** pour faire apparaître « DABradio » à l'écran.
4. La première fois, il est nécessaire de procéder à une fonction de balayage (Scan) avant d'utiliser l'adaptateur DAB du **CA210-T**.

Note: 1. Le **CA210-T** doit être connecté à un autoradio RDS capable d'afficher correctement le message de système pertinent du **CA210-T** par le biais de l'écran de l'autoradio.

2. Le **CA210-T** s'éteint et se commute automatiquement en mode veille si aucune touche de la télécommande n'est actionnée en l'espace de 4 heures. Il suffit d'appuyer sur une touche quelconque de la télécommande pour replacer le système sur la dernière opération en vigueur avant l'extinction.

FONCTIONNEMENT DU SYSTEME

Balayer les services DAB

Deux types de balayage sont proposés avec le **CA210-T** : Quick (rapide) et Full (complet).

Si l'on procède à un Quick scan, le **CA210-T** ne fait défiler qu'une partie de la bande III (du canal 10A au canal 13F). En mode Full, le **CA210-T** fait défiler la bande III complète du canal 5A au canal 13F.

1. Appuyer sur **SCAN** puis appuyer sur ▲ ou sur ▼ pour sélectionner le type de balayage souhaité.
2. Appuyer sur **ENTER** pour lancer le balayage des services DAB sur la gamme de canaux sélectionnée.

Note: 1. Durant le balayage des services DAB, l'écran affiche « FFF N ». FFF indique quel canal fait respectivement l'objet du balayage et N indique combien de services ont été détectés jusqu'à ce moment-là.

2. Lorsque le processus de balayage des services DAB est achevé, le **CA210-T** recommence à jouer le dernier programme DAB. Si la liste des services DAB était vide avant le balayage, le **CA210-T** se règle sur le premier service de la nouvelle liste de services DAB obtenu à l'issue du balayage DAB. Si la liste de services DAB était vide avant le balayage et que le balayage DAB ne permet de détecter aucun service, l'écran indique « Empty ».

3. Durant le processus de balayage, vous pouvez appuyer à tout moment sur **SCAN** pour interrompre la fonction de balayage et revenir sur l'écoute de la station respectivement sélectionnée. Toutes les touches sauf **SCAN** sont désactivées durant le processus de balayage des services DAB.

Ecouter les services DAB

1. **Quick Tune:** Appuyer sur I◀◀ ou ▶▶I pour vous déplacer rapidement d'une page à l'autre par ordre alphabétique.
2. **aStep Tune:** Appuyer sur ▲ ou ▼ pour sélectionner le service DAB souhaité.
3. Appuyer sur **ENTER** pour lancer le réglage du service sélectionné. Si vous n'appuyez pas sur **ENTER** en l'espace de 3 secondes, le système revient automatiquement à l'écran de départ. L'écran affiche « Tuning ».

Note: 1. Si le service DAB que vous avez sélectionné n'est pas disponible, l'écran affiche « Unavail ».

2. Si la puissance du signal du service DAB que vous avez sélectionné est trop faible, l'écran affiche « PoorSig ».

Afficher la puissance du signal

1. Appuyer sur **ENTER** lorsque vous écoutez un service DAB, ce qui aura pour conséquence que l'écran affichera «Sig xx%». Ceci indique la puissance du signal en pourcentage du service courant.
2. Appuyer de nouveau sur **ENTER** pour revenir sur l'écran de service DAB normal.

Régler les réglages préliminaires d'un utilisateur

Le **CA210-T** propose des réglages de mémoire individuels pour jusqu'à trois utilisateurs. Chaque utilisateur peut choisir ses propres pré-réglages mémorisés pour les services DAB et possède sa propre liste de derniers services créée sur la base de l'historique d'écoute de chaque utilisateur.

1. Appuyer sur **▼USER▼** pour sélectionner un utilisateur particulier.
2. L'écran affiche «User 1», «User 2» et «User 3» consécutivement à chaque fois que vous appuyez sur **▼USER▼**. Arrêter quand on voit apparaître le numéro de l'utilisateur souhaité. Le système revient à l'affichage d'écran avec le nom de station d'origine au bout de 3 secondes.

Note: le réglage par défaut est User 1.

Sauvegarder un Memory Preset

Vous pouvez sauvegarder vos services favoris dans la Memory Preset List. Il existe 4 groupes de Memory presets et chaque groupe comporte 3 séries d'emplacements de mémorisation. Cela signifie que l'on peut au total sauvegarder pour chaque utilisateur 12 services DAB dans la Memory Preset List.

1. Sélectionner et écouter le service DAB à sauvegarder dans la Memory Preset.
2. Appuyer sur la touche numérotée **X** (de 1 à 4) qui correspond au groupe de Preset que vous souhaitez sauvegarder. L'écran affiche un code de Memory Preset «**XY** Empty» ou «Service Name».
3. Continuer d'appuyer sur la touche numérotée **X** jusqu'à ce que le code **XY** ou le service DAB souhaité devant être remplacé apparaisse.

Appuyer sur **ENTER** pour sauvegarder le service DAB courant dans la Memory Preset **XY**. L'écran affiche «**XY** saved».

Rappeler un Memory Preset

Cette fonction vous permet de rappeler un service favori pré-réglé depuis la Memory Preset List.

1. Appuyer sur la touche **X** sous laquelle le service DAB souhaité est sauvegardé.
2. Maintenir la touche numérotée **X** enfoncée jusqu'à ce que le service DAB souhaité soit affiché. Le système commence le réglage au bout de 3 secondes.

Appeler le Latest Service

Le **CA210-T** se rappelle automatiquement les 5 services qui ont été écoutés le plus récemment pendant plus de 30 secondes. Ceci vous permet de sélectionner rapidement l'un de vos services DAB favoris même s'il n'est pas pré-réglé dans la Memory Preset List.

1. Appuyer sur **▲LS▲** pour appeler le service qui a été écouté le plus récemment.
2. Maintenir enfoncée la touche **▲LS▲** pour progresser de service en service sur la Latest Services List.

Note: si l'on appuie sur **▲LS▲**, l'écran affiche «Ls Empty» dès lors que la Latest Services List n'a pas mémorisé un nom de service jusqu'à ce moment-là.

Remettre à zéro les réglages de fréquence de transmission FM

Cette fonction vous permet de remettre à zéro la fréquence de transmission sur le réglage par défaut FM 87,6 MHz.

1. Appuyer sur **RESET** et l'écran affiche «87.6MHz» .
2. Appuyer sur **ENTER** et l'écran affiche «Retuning» pendant 2 secondes puis affiche «Done» pour indiquer que la fréquence FM transmise a été remise à zéro. Toutes les touches sont désactivées durant la remise à zéro de la fréquence FM.
3. Régler maintenant l'autoradio sur la fréquence FM 87,6 MHz et il affichera l'information DAB sur sa nouvelle fréquence.

Régler la fréquence de transmission FM

Cette fonction vous permet de régler la fréquence de transmission FM sur toute fréquence (de 87,6 à 107,9 MHz). Il faudra régler l'autoradio sur la recherche de bande FM pour trouver une fréquence FM non utilisée (par ex. 106,7 MHz) et noter le chiffre. Procéder ensuite comme indiqué ci-dessous pour changer le réglage du **CA210-T** de façon à utiliser la fréquence.

1. Appuyer sur **RESET** puis sur ▲ ou ▼ pour faire basculer l'écran sur «FM freq?» .
2. Appuyer sur **ENTER** pour rester sur la fréquence courante.
3. Il est ensuite possible d'appuyer sur |◀◀ ou ▶▶| pour se déplacer rapidement entre différents réglages de fréquences FM et d'appuyer sur ▲ ou ▼ pour faire défiler de haut en bas ou de bas en haut la fréquence FM de 100 kHz en 100 kHz jusqu'à ce que la fréquence FM corresponde au chiffre original noté (par ex. 106,7 MHz).
4. Enfin, appuyer sur **ENTER** pour régler une fréquence FM souhaitée. L'écran affiche «Retuning» pendant 2 secondes puis «Done» . Le **CA210-T** est alors réglé sur la nouvelle fréquence. Toutes les touches sont désactivées pendant le processus de réglage de la fréquence de transmission FM.
5. Positionner maintenant l'autoradio sur la fréquence choisie et il affichera l'information DAB sur sa nouvelle fréquence.

Rappeler la fréquence de transmission FM sauvegardée dans la mémoire

Cette fonction vous permet de régler la fréquence de transmission FM sur une fréquence sauvegardée dans la mémoire.

1. Appuyer sur **RESET** puis sur la touche numérotée **X** (de 1 à 4) pour rappeler la fréquence FM sauvegardée dans la mémoire. L'écran affiche la fréquence sauvegardée dans l'emplacement de mémoire **X** (par ex. 95,5 MHz) pendant 2 secondes. Vous pouvez appuyer sur une autre touche numérotée **X'** à ce moment-là s'il ne s'agit pas de la fréquence que vous désirez.
2. Après avoir affiché la fréquence pendant 2 secondes, l'écran affiche «Retuning» pendant 2 secondes puis «Done» . Le **CA210-T** est alors réglé sur la nouvelle fréquence. Toutes les touches sont désactivées pendant le processus de réglage de la fréquence FM.
3. Positionner maintenant l'autoradio sur la nouvelle fréquence et il affichera l'information DAB sur sa nouvelle fréquence.

Note: les fréquences FM par défaut sauvegardées dans les emplacements de mémoire **1** à **4** sont respectivement 87,6 MHz, 95,5 MHz, 102,5 MHz et 107,9 MHz.

Sauvegarder dans la mémoire une fréquence de transmission FM souhaitée

Cette fonction vous permet de changer la fréquence sauvegardée dans la mémoire.

1. Appuyer sur **RESET** puis sur ▲ ou ▼ pour faire basculer l'écran sur «FM freq?».
2. Appuyer sur **ENTER** pour rester sur la fréquence courante.
3. Il est ensuite possible d'appuyer sur I◀◀ ou ▶▶I pour se déplacer rapidement entre dix séries différentes de fréquences FM et d'appuyer sur ▲ ou ▼ pour faire défiler de haut en bas ou de bas en haut la fréquence FM de 100 kHz en 100 kHz jusqu'à ce que la fréquence FM corresponde au chiffre souhaité (par ex. 95,5 MHz).
4. Enfin, appuyer sur la touche numérotée X (de 1 à 4) et sur **ENTER** pour sauvegarder dans la mémoire la fréquence souhaitée. L'écran affiche «FMXsaved» (X de 1 à 4).

Régler le niveau de puissance de transmission FM

Cette fonction vous permet de changer le niveau de puissance de transmission FM.

1. Appuyer sur **RESET** puis sur ▲ ou ▼ pour faire basculer l'écran sur «FMlevel?».
2. Appuyer sur **ENTER** pour rester sur le niveau de puissance de transmission FM.
3. Ensuite, vous pouvez appuyer sur I◀◀ ou ▶▶I pour sélectionner un niveau de puissance souhaité. L'écran affiche consécutivement «Level H?», «Level M?» et «Level L?».
4. Enfin, appuyer sur **ENTER** pour régler le nouveau niveau. L'écran affiche «Done» pendant 2 secondes.

Note: le réglage par défaut du niveau de puissance est «L» (low/faible).

Remettre à zéro le système

Cette fonction vous permet de procéder à une opération de remise à zéro du système DAB. Elle efface alors tous les réglages précédents, sauf la fréquence FM pour tous les utilisateurs sauvegardée dans le système

1. Appuyer sur **RESET** puis sur ▲ ou ▼ pour faire basculer l'écran sur «DAB».
2. Appuyer sur **ENTER** et l'écran affiche «Reset...» pour indiquer que la remise à zéro du système se déroule. Toutes les touches sont désactivées durant la remise à zéro du système.
3. Le système procède automatiquement au **balayage des services DAB** (sur la base du dernier type de balayage que vous avez sélectionné) une fois que la remise à zéro du système est achevée.

Restaurer les réglages départ usine

Cette fonction vous permet de procéder à une opération de remise à zéro des réglages départ usine. Elle efface tous les réglages précédents pour tous les utilisateurs du système.

1. Appuyer sur **RESET** puis sur ▲ ou ▼ pour faire basculer l'écran sur «Factory».
2. Appuyer sur **ENTER** et l'écran affiche «Reset...» pour indiquer que la remise à zéro des réglages départ usine se déroule. Toutes les touches sont désactivées durant la remise à zéro des réglages départ usine.
3. Réglez l'autoradio sur la fréquence FM 87,6 MHz une fois que la remise à zéro des réglages départ usine est achevée; l'écran affiche «DABradio».

Faire concorder l'ID de Security de la télécommande

Cette fonction vous permet de faire concorder l'ID d'une nouvelle télécommande.

1. Appuyer sur **ENTER** et l'écran affiche «ID Check» .
2. Maintenir enfoncée la touche **ENTER** pendant 10 secondes environ jusqu'à ce que l'écran affiche «ID OK» .

Note: la télécommande est livrée avec le **CA210-T** et a été synchronisée par l'usine avant l'expédition.

Ecouter des programmes audio depuis un dispositif audio externe

1. Connecter la prise audio du dispositif audio externe sur le port AUX.
2. Appuyer sur **DAB/AUX** pour basculer sur le mode AUX. Après avoir basculé sur le mode AUX, l'écran affiche «AUX Mode» .

Note: si vous souhaitez revenir en mode DAB, appuyer de nouveau sur **DAB/AUX**.

